

Özünde insan şehrin veya kırsalın atadığı kimlikten, yapılaşmadan bağımsızdır. Farkı yaratan düşüncelerdir, algılayış biçimidir. Kırsalın ve kentin yaşam kültüründeki, büyük farklılıklar birbirini anlamakta zorlanan **İKİ FARKLI İNSAN TÜRÜ**nü ortaya çıkarmıştır. Günümüzde toplum kırsaldaki insanın iyi özelliklerinden bahsederken şehirdeki insanın sorunlarından yakınıyor.

Aslında bu türlerin birine iyi diğerine kötü demek yanlıştır.

İki farklı insan türü sorununun mimari karşılığından öte insani boyutu önem arz eder. Günümüzde kırsal kesimin geleneksel verileri olan üretkenlik ve bir arada yaşayabilme becerisine sahip

YENİ BİR YAŞAM KODUNA VE İNSAN TÜRÜNE

ihtiyaç vardır. Mimarlık ile doğa arasındaki sınırın eridiği ve bu iki olgunun iç içe çözümlendiği, bugünkü şehir hayatından uzak bir yerleşme pratiğiyle öngörülen düzen mümkündür.

Kırsal ve kenti temelinde birbirinden farklılaştıran içlerinde bulundurdıkları insan sayısıdır. Bu insan sayısına bağlı olarak yaşam alanları düzenlenir.

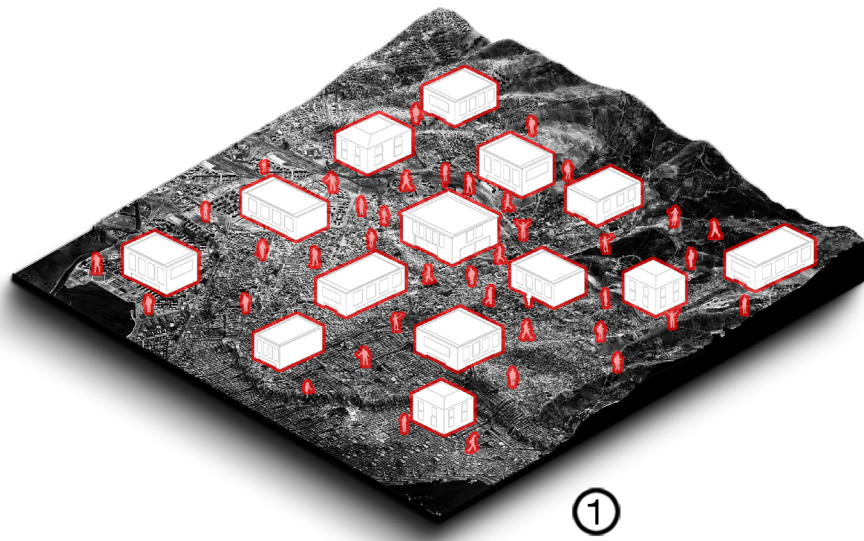

①

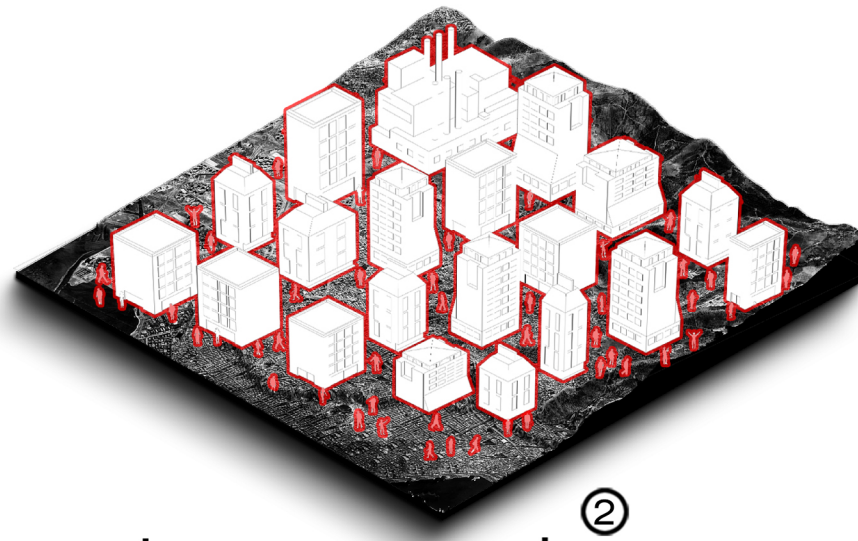

②

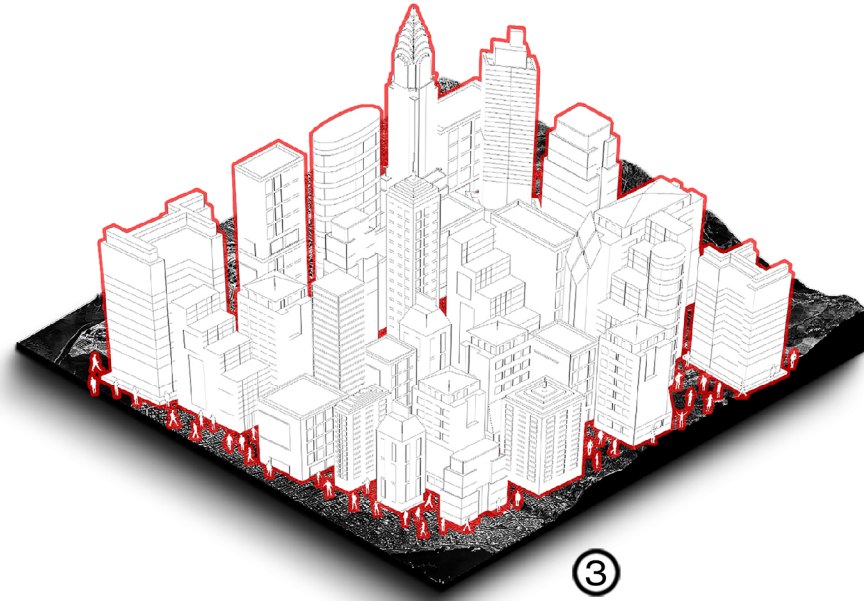

③

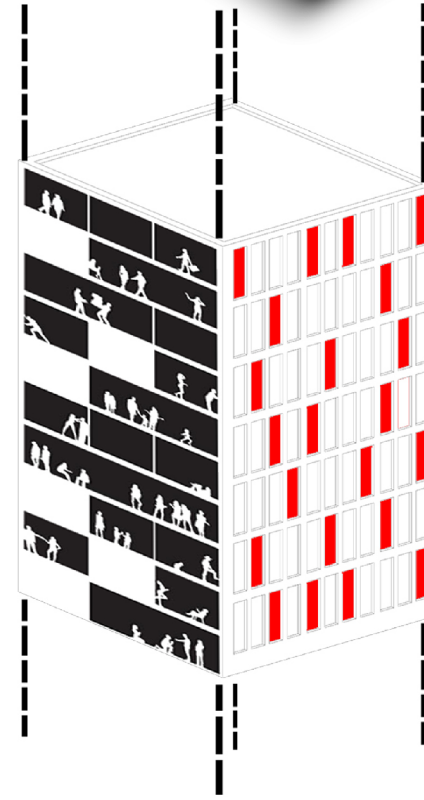

④

İnsanođlu, içgüdüü geređi bir arada yaşamayı tercih eder. Zamanla bu birlikteliđe katılan insanların sayısı artar. Nüfus arttıkça yeni yer ihtiyacı dođar ve maksimum kapasiteye ulařincaya kadar bu düzen devam eder.

DÜNYA ÜZERİNDEKİ BAZI ŞEHİRLERİN NÜFUS YOĐUNLUK GRAFİKLERİ

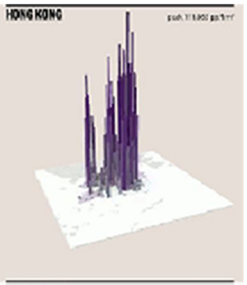



Nüfusun önlenemez artışı ile yatayda büyümenin imkansızlaştığı bir dünyaya **METROPOL KULELERİ** hakim olacaktır.

Doğa yaratıcı ve oluřturucu bir gúce sahiptir. Bu her řeyi kuřatan bu gerçekliđin insanođlu tarafından gúnümüzde kabul görmemesi ve bu oluřumun geri dónuřu olmayan kayıplara yol açması, bizi gelecekte dođanın řehre karřı bir bařkaldırısına sűrűklemektedir.





Kendini sürekli olarak yeniden yaratan doğa olgusu kaotik şehir dokusunu parçalayarak **FİLİZ** 'lerini verir. Bu organizma düşey ekseninde gelişerek insanın özünde ihtiyaç duyduğu kamusal birlikteliği ve doğayı (doğalı) vaat eder.

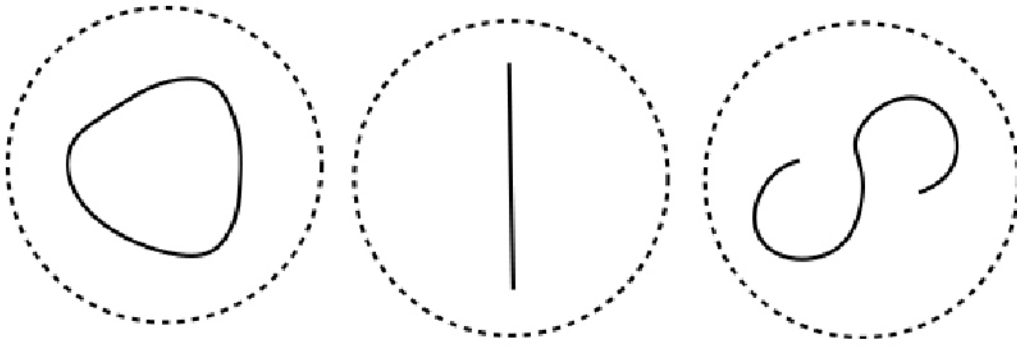

Filizin karşısına çıkabilecek
çevre verilerinin kodlanması.

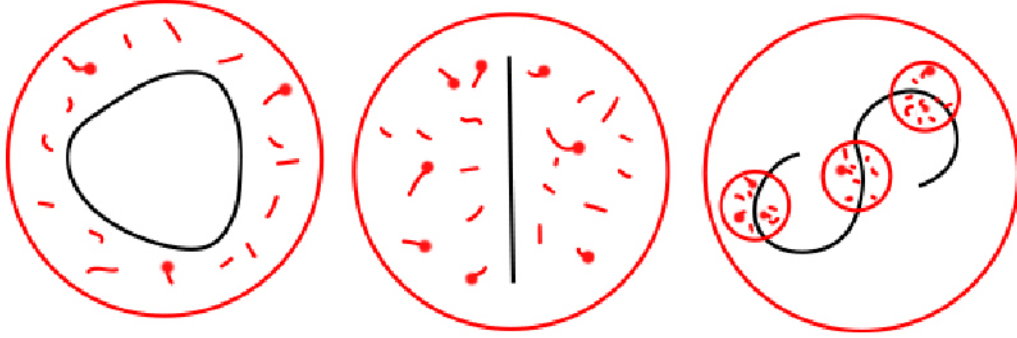

Üretilen yeni yaşam koduna
göre verilerin takibi.

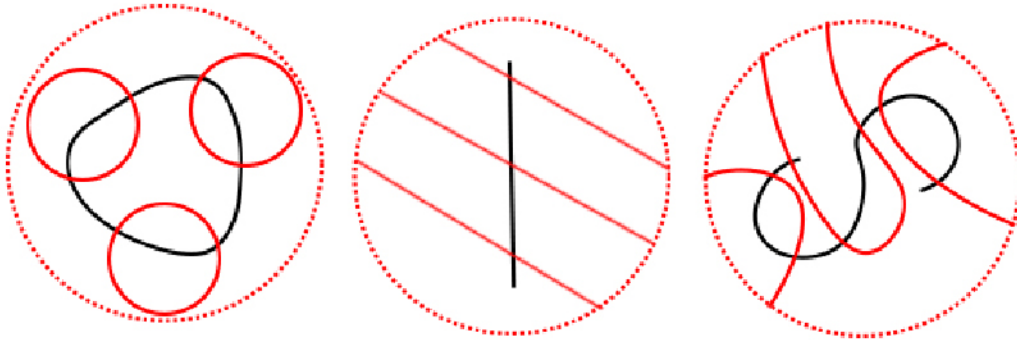

Filizin mevcut yaşam kodlarına göre
doğanın dinamizmiyle varolması ve
organize olarak kendi konumunu alması

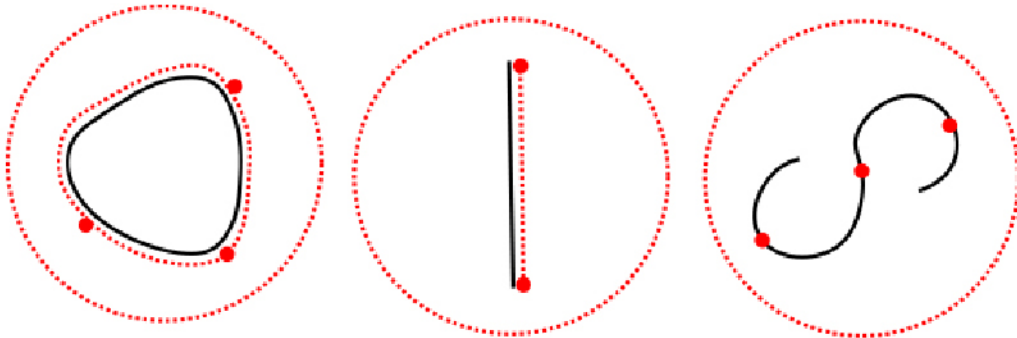

Üretilen bütünleşik yaşam kodunun
ihtiyaçlarına filizin cevap üretmesi

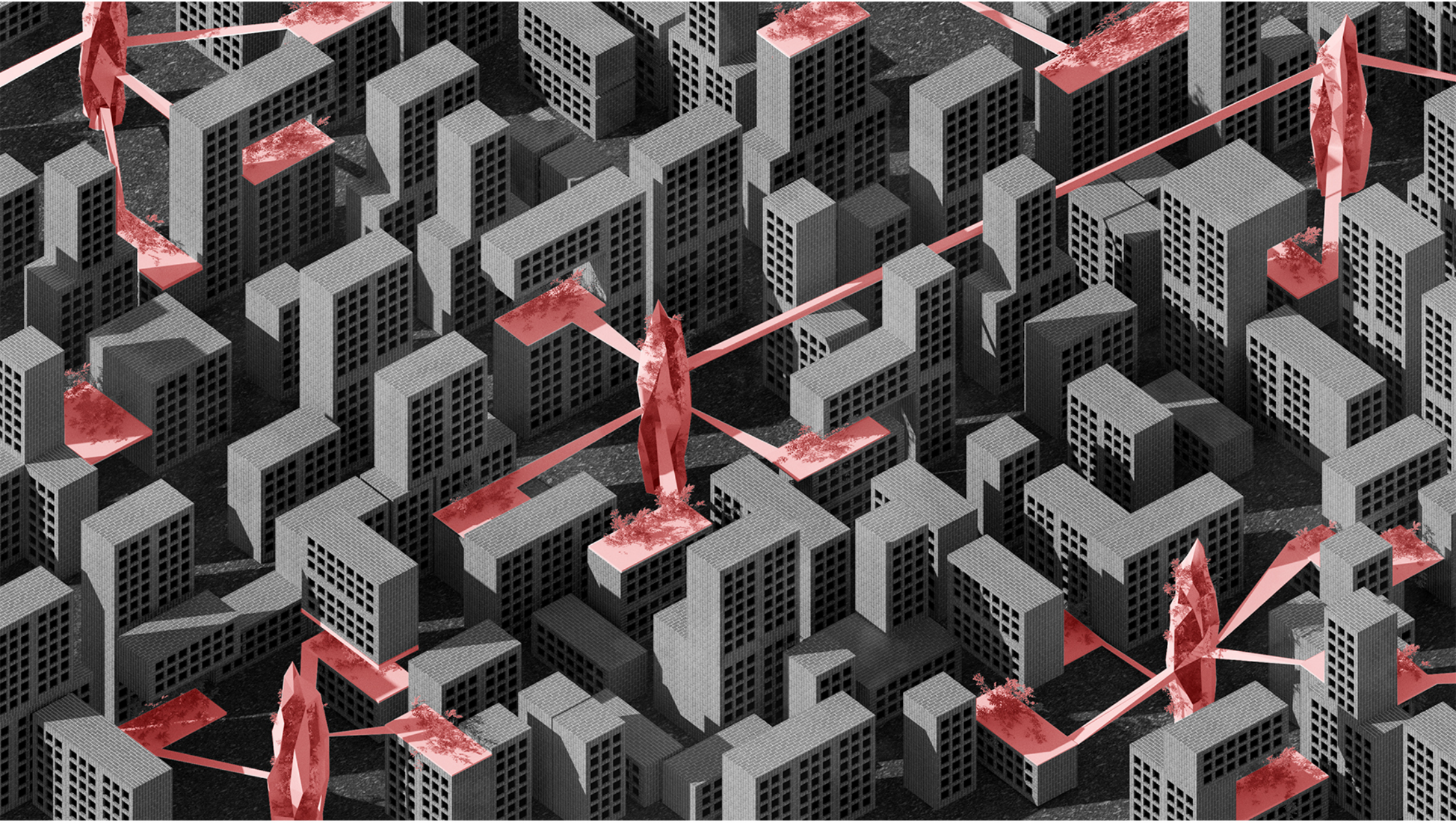

Yeni yaşam koduna sahip bireylerin ütopyasında doğanın gücünü hissettiren organizmalar bir **AĞ SİSTEMİ** oluşturarak toplumun bu birlikteliğe katılmasına olanak sağlar.

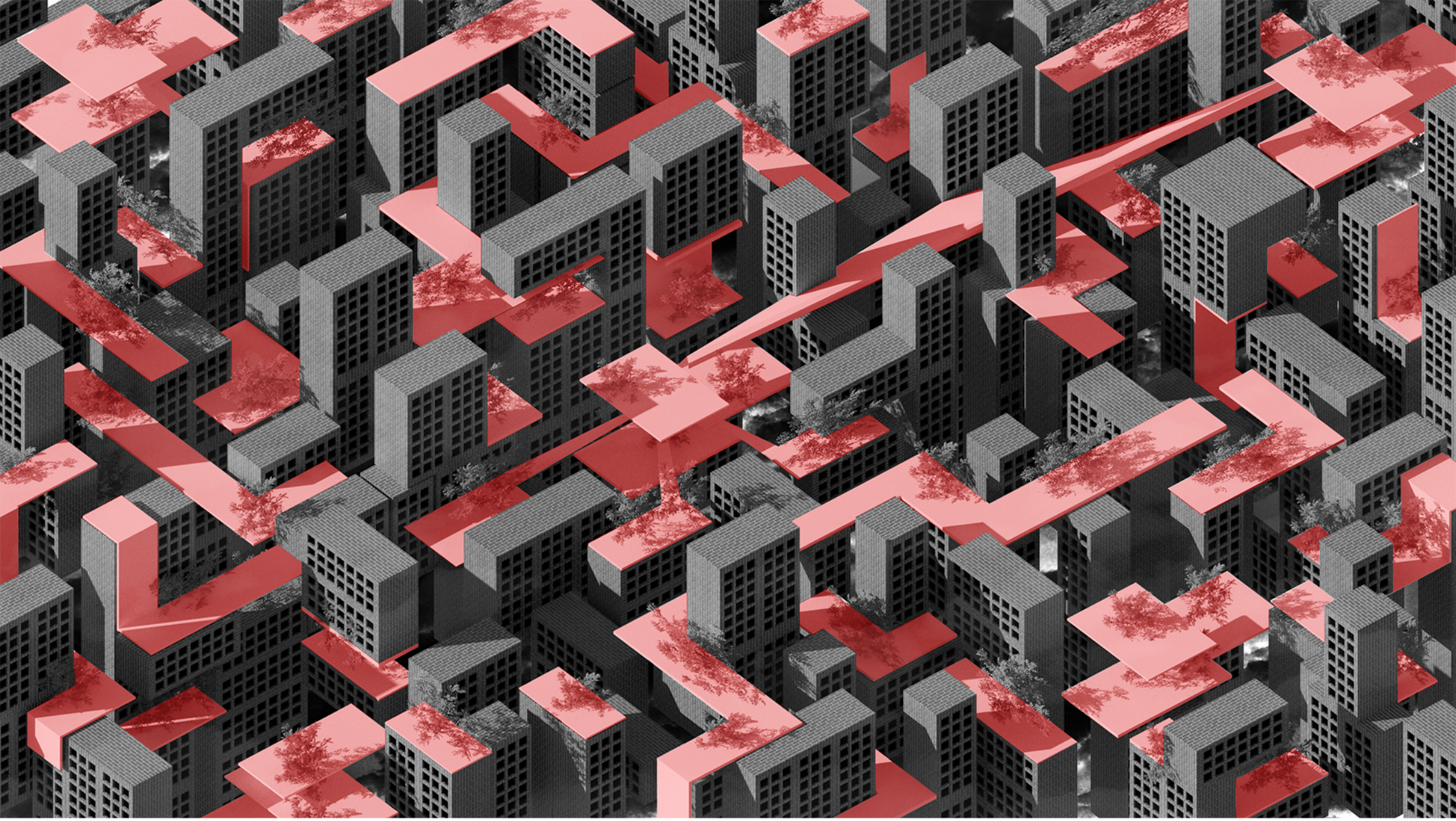

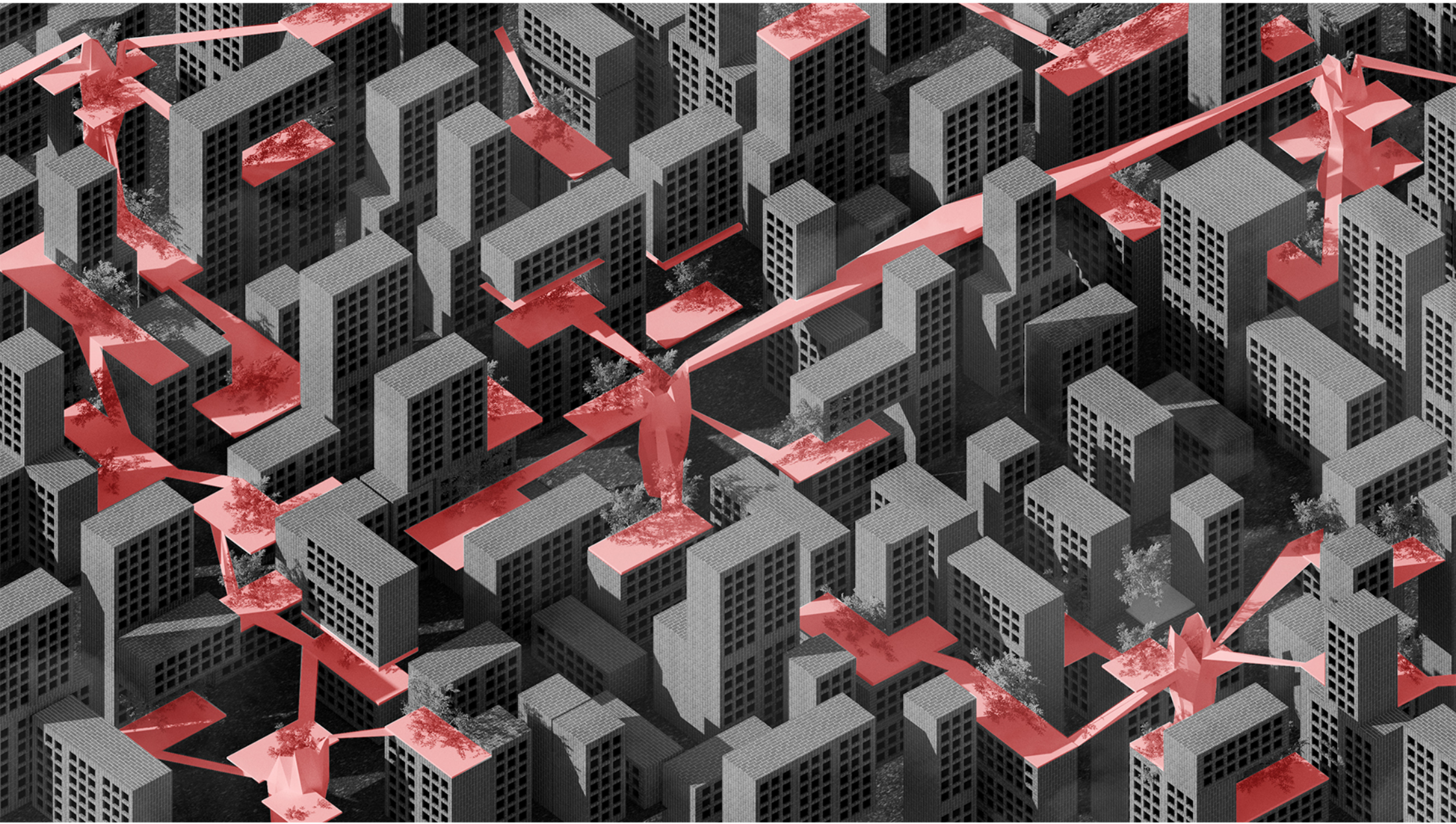



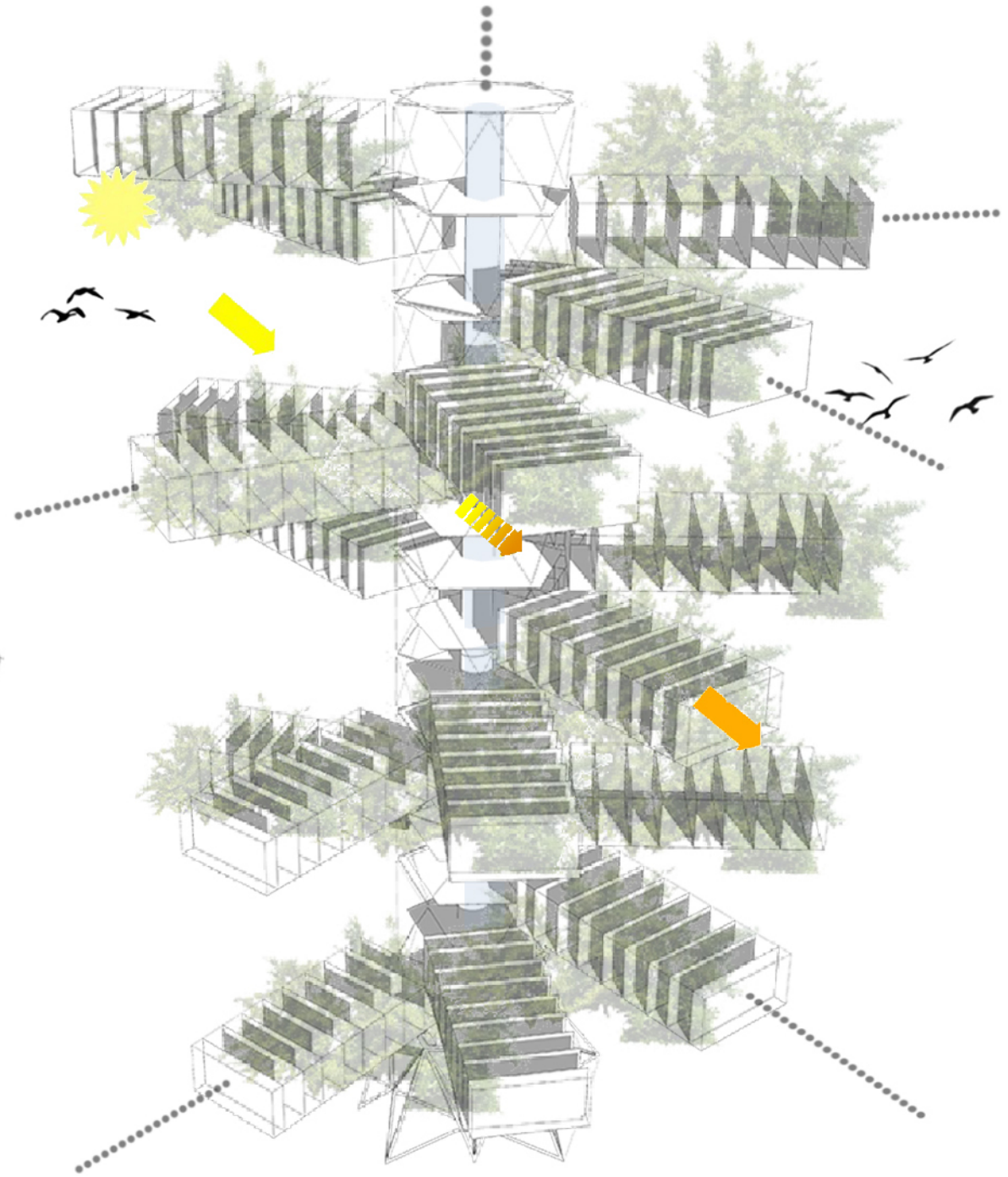
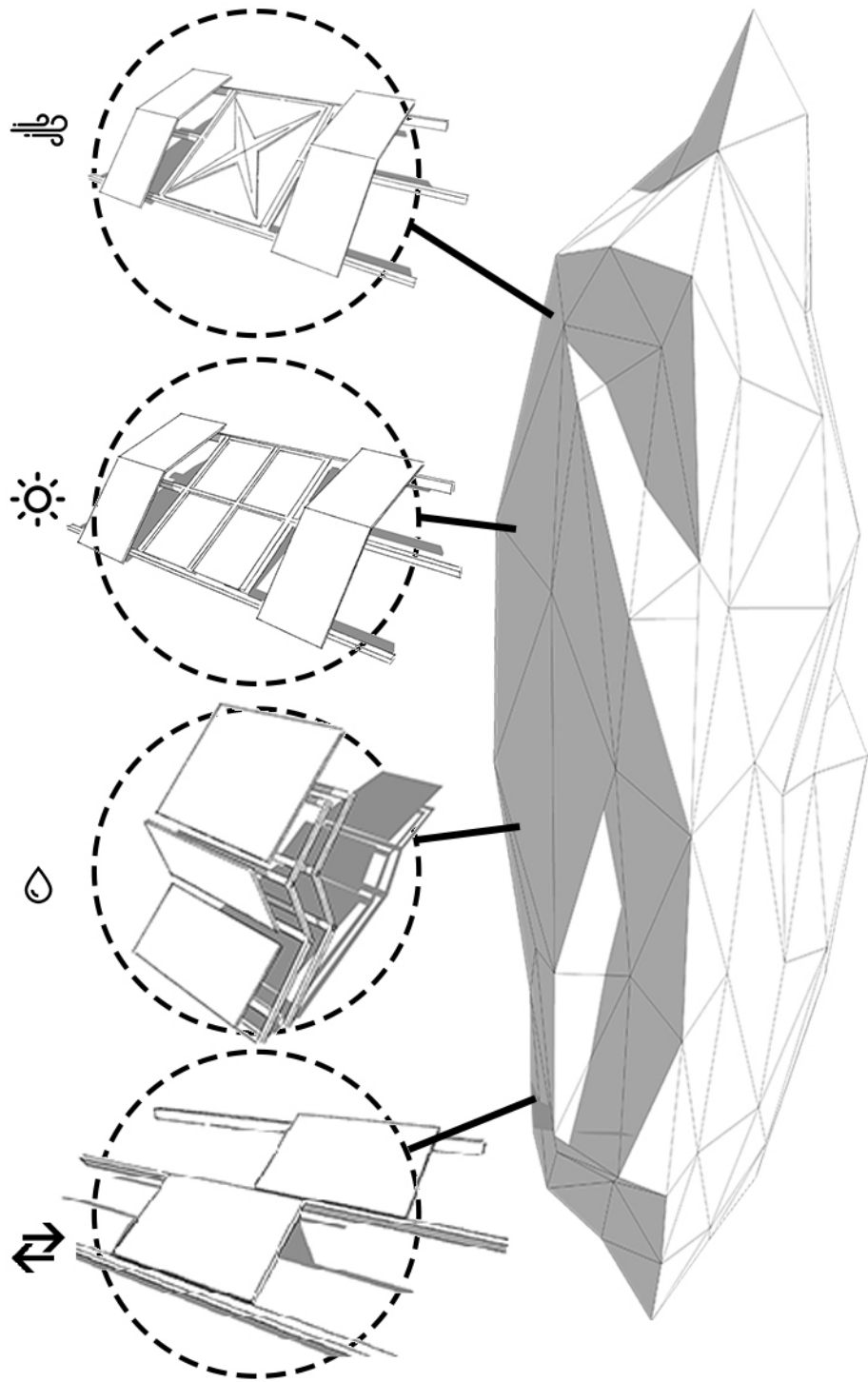

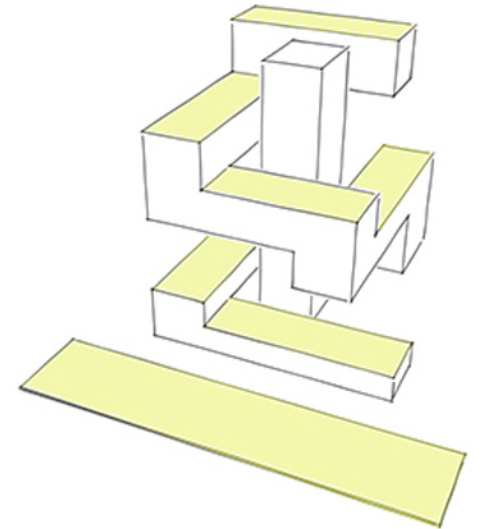
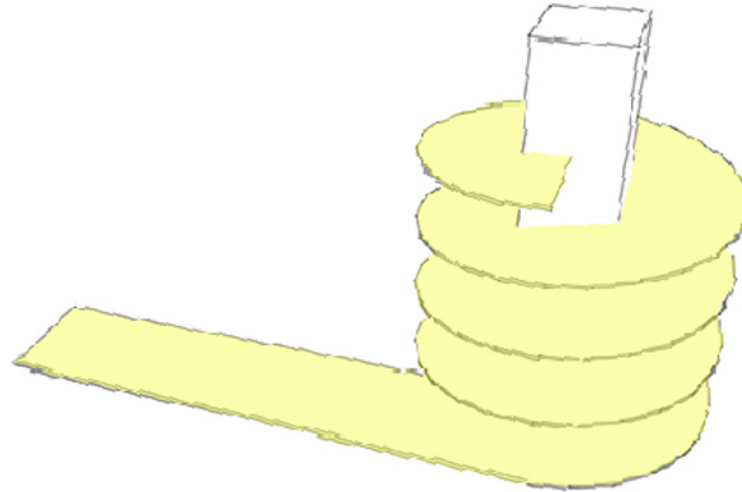
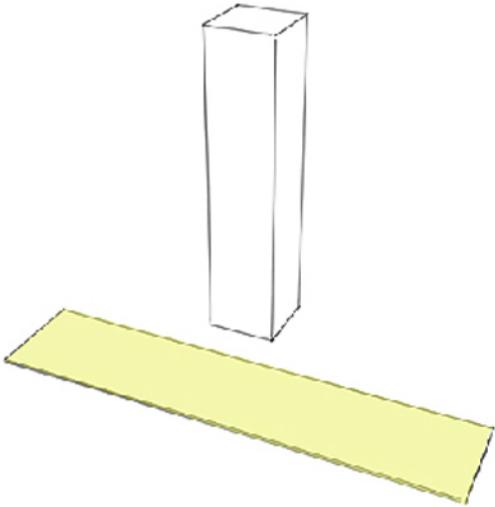

Yatay eksenli **“UZAKLIK”** gelecek senaryosunda **DÜŞEY**de kurgulanır.

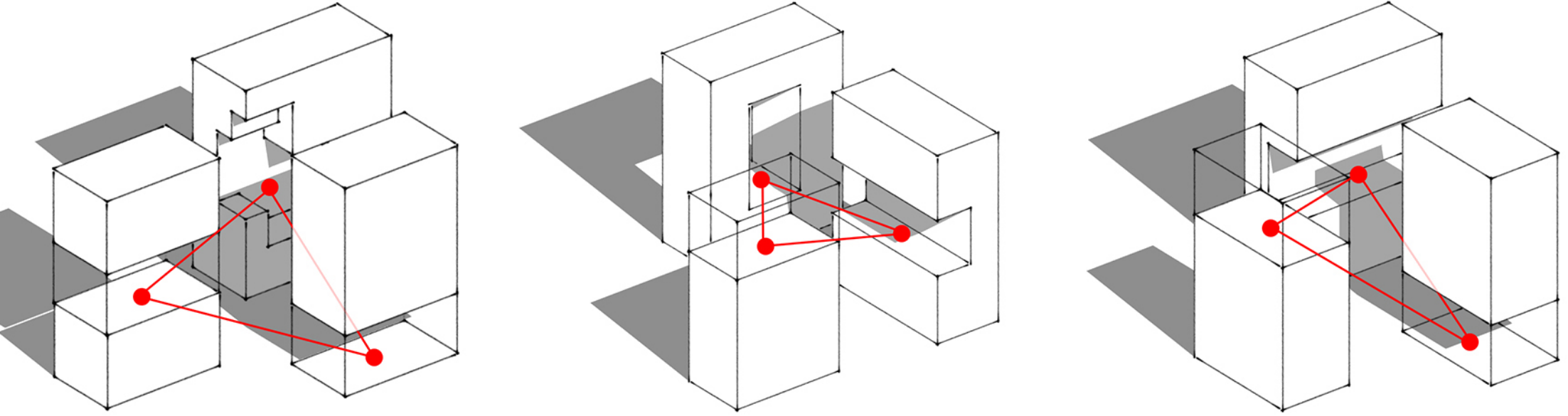

Omurgasında şehir ölçeğinde tarımın yapıldığı bu sistem betonlaşmış blokları farklı kotlardan **İSTİLA** ederek kamusal yeşil alanları oluşturur. Tasarlanan kamusal alanlar etkinliklerin düzenlendiği, yeşil meydanların olduğu, birey-doğa ve birey-toplum ilişkisinin güçlendiği üretim odaklı yeni bir yaşam biçimi oluşturur. Kamusal alanlar kullanıma bağlı olarak kendi arasında etkileşim kurabilir ve mekanları zenginleştirir.

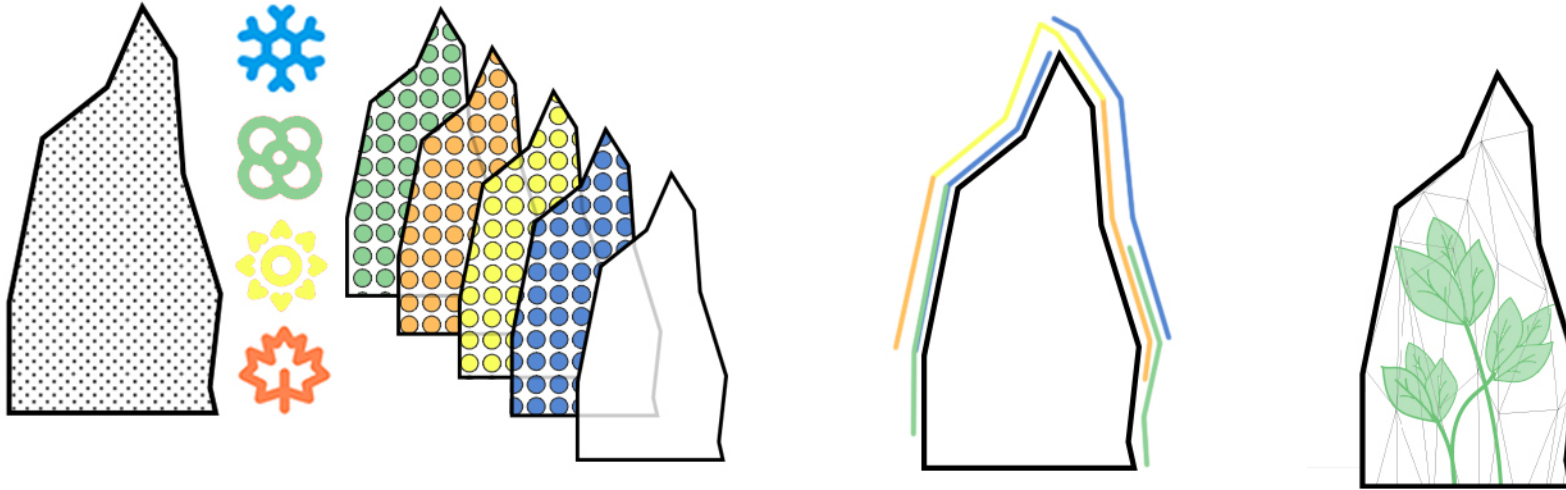
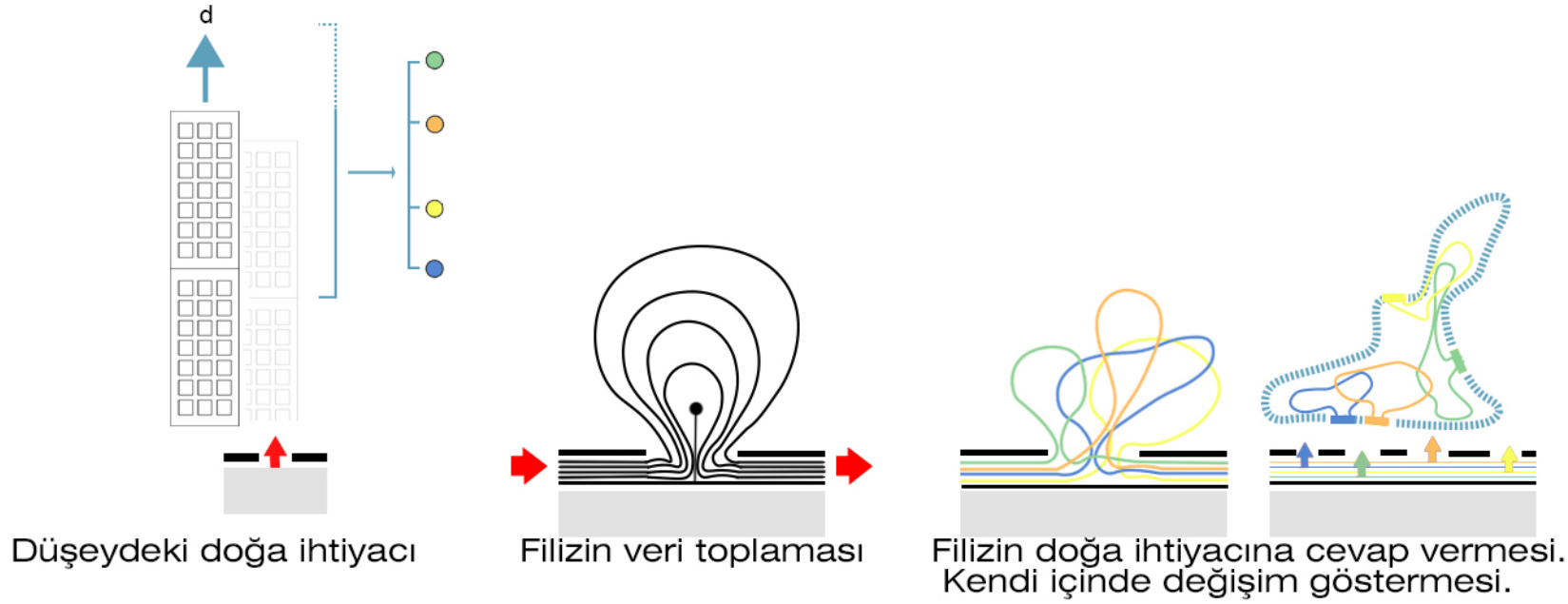

Şehrin içinde şehirli kafasından uzak olan ve nitelikli bir değer olarak ele alınan Organizma, metropol kulelerini işgal ederken doğanın dinamizmini referans almaktadır. Yılın farklı zamanlarında mevsim etkilerine göre organizmanın hareketleri de değişmektedir. Bu durum işgal biçimlerinde görülen bu farklılık sayesinde mevsimsel harekete göre yaşantının değişmesine olanak sağlar.

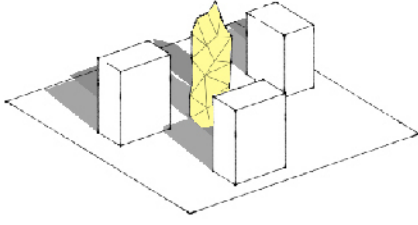

İŞGAL BİÇİMLERİ

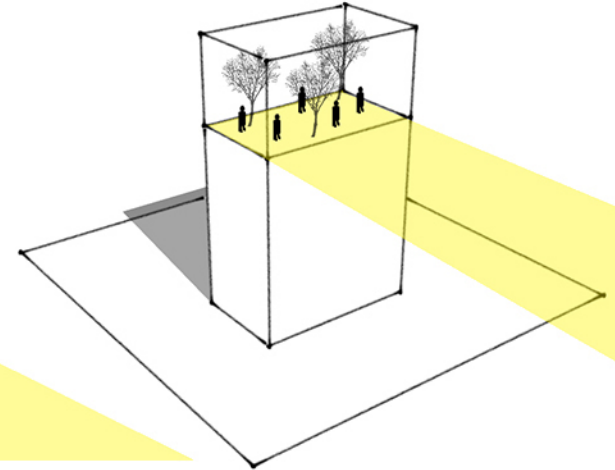
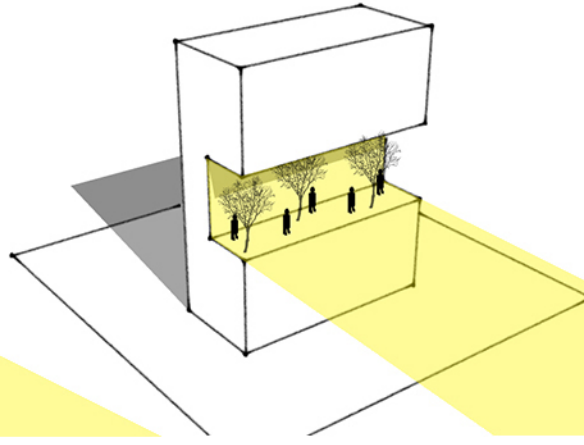
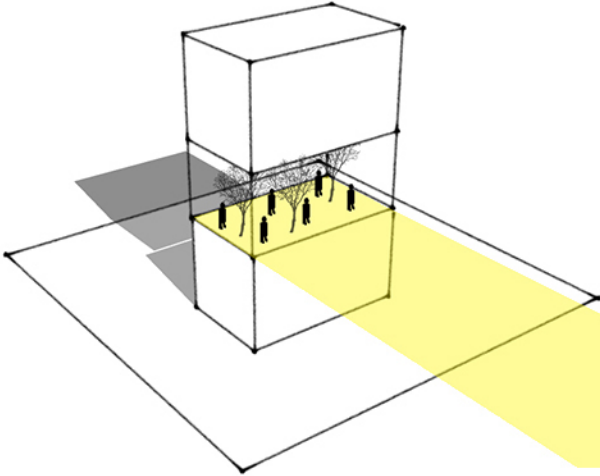
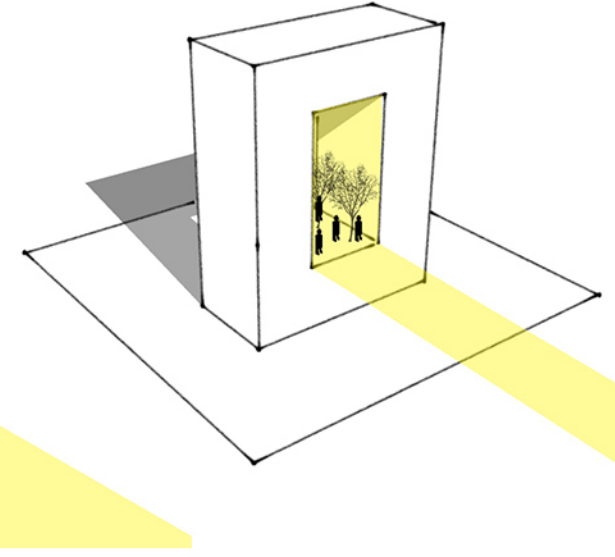
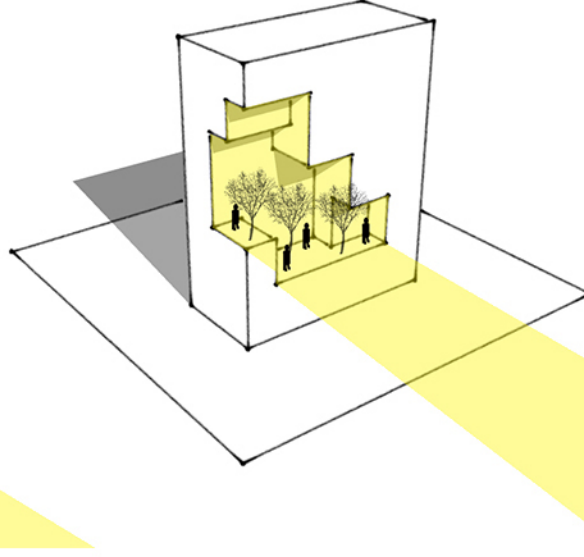
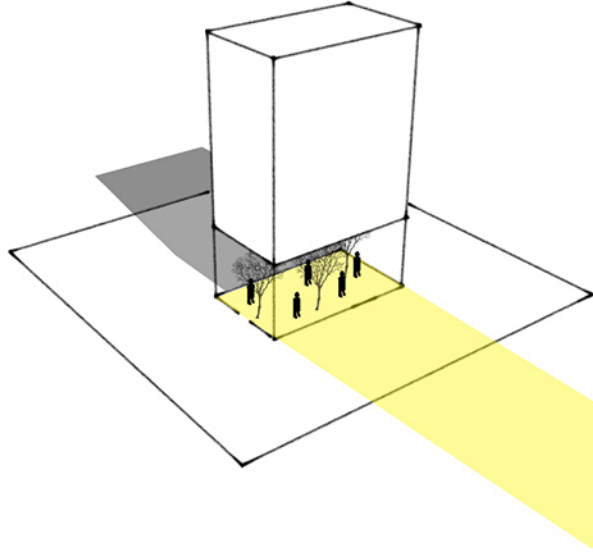

Adeta doğanın şehir içindeki varlığını yansıtan organizma, beton blokları işgal ederken yarı açık ve açık alanların oluşmasını sağlar ve bunu mimari karşılıklar bularak yapar. Düşey yaşantının hakim olduğu düzende çevresindeki binalarda düşey avlular oluşturur. Binaların ara katlarında, çatılarında ve zeminlerinde açık-yarı açık alanları organize eder.



